

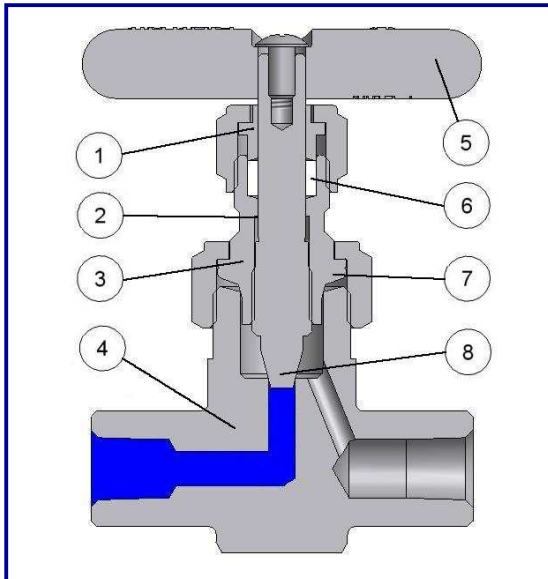

VÁLVULAS

SÉRIE 750

CARACTERÍSTICAS DE CONSTRUÇÃO



- 1) Guia da haste ou preme gaxeta mantêm uma tolerância justa entre a haste e a porca, e um preciso alinhamento com o assento da válvula.
- 2) Contra-vedação : Permite reparo da gaxeta em serviço quando a válvula estiver totalmente aberta.
- 3) Sistema de castelo tipo união impede que a haste da válvula se desprenda se um excessivo torque for aplicado quando a válvula estiver sendo operada manualmente.
- 4) Corpo robusto integral e forjado disponível em aço inoxidável e aço carbono com ampla variedade de extremidades.
- 5) Manopla em aço inox microfundido , leve , ergonômico e resistente.
- 6) Gaxeta em PTFE é standard, tendo como opção grafite para altas temperaturas.

7) Castelo com assento cônico possibilita vedação segura da ligação do castelo com o corpo, sem roscas, arruelas ou anéis, apenas por contato metal com metal.

8) Haste com ponta cônica garante fácil e absoluta vedação devido à ligeira ação da haste em forma de cunha dentro da sede da válvula. Todas as válvulas têm haste em aço inoxidável para máxima durabilidade e resistência a corrosão.

Todas as válvulas produzidas pela Detroit , depois de montadas , são testadas hidrosticamente em bancadas de teste.

ESPECIFICAÇÃO

Para pedir válvulas Série 750, especifique o código da válvula completo de acordo com as extremidades indicadas, medida e material. Ex. M755CSSGP12PH .

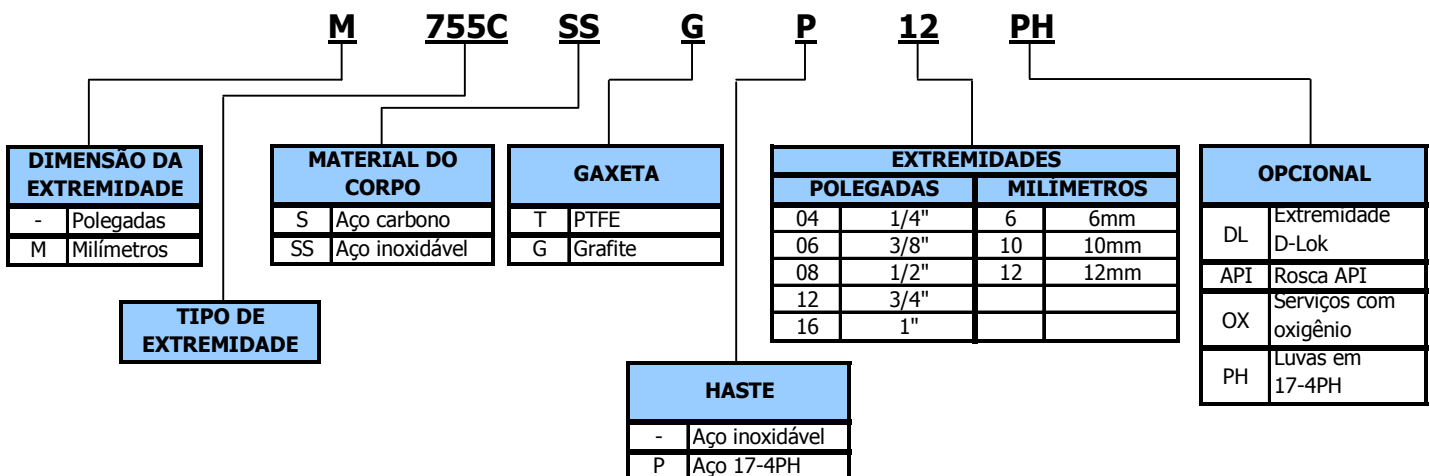

CONSTRUÇÃO

	VÁLVULAS DE AÇO CARBONO	VÁLVULAS DE AÇO INOXIDÁVEL
Pressão max. de trabalho	6.000 psig a 38°C	6.500 psig a 38°C
Corpo	Aço Carbono ASTM A-105	Aço Inoxidável ASTM A-182 GRF 316
Orifício de passagem	4,0 mm	4,0 mm
Castelo	Aço Inoxidável ASTM A-276 TP 316	Aço Inoxidável ASTM A-276 TP 316
Porca do castelo	Aço Inoxidável ASTM A-276 TP 316	Aço Inoxidável ASTM A-276 TP 316
Porca da gaxeta	Aço Inoxidável ASTM A-276 TP 316	Aço Inoxidável ASTM A-276 TP 316
Preme gaxeta	Aço Inoxidável ASTM A-276 TP 316	Aço Inoxidável ASTM A-276 TP 316
Gaxeta	PTFE : -54°C a 232°C Grafite : -54°C a 675°C (opcional)	PTFE : -54°C a 232°C Grafite : -54°C a 675°C (opcional)
Manopla	Aço Inoxidável microfundido CF8M	Aço Inoxidável microfundido CF8M
Haste	Aço Inoxidável ASTM A-276 TP 316 c/ banho de prata Aço 17-4PH ASTM A-564 GR 630 (opcional)	Aço Inoxidável ASTM A-276 TP 316 c/ banho de prata Aço 17-4PH ASTM A-564 GR 630 (opcional)
Luvas	Aço Carbono ASTM A-576 GR 12L14 (SAE 12L14)	Aço Inoxidável ASTM A-276 TP 316 Aço 17-4PH ASTM A-564 GR 630 (opcional)
Flanges	Aço Carbono ASTM A-576 GR 12L14 (SAE 12L14)	Aço Inoxidável ASTM A-276 TP 316 c/ banho de prata

DADOS DIMENSIONAIS

752C – Modelo globo – Rosca fêmea NPT x Rosca fêmea NPT

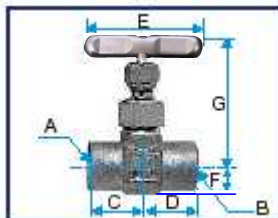

CÓDIGO	EXTREMIDADES		DIMENSÕES (mm)						CV
	ENTRADA (A)	SAÍDA (B)	C	D	E	F	G		
							Fech.	Aber.	
752C--T04	1/4" NPT	1/4" NPT	35,0	35,0	73,0	15,5	80,4	85,1	0,51
752C--T04API	1/4" API-5BLP	1/4" API-5BLP	35,0	35,0	73,0	15,5	80,4	85,1	0,51
752C--T06	3/8" NPT	3/8" NPT	30,2	30,2	73,0	18,3	80,4	85,1	0,51
752C--T08	1/2" NPT	1/2" NPT	35,0	35,0	73,0	18,3	80,4	85,1	0,51
752C--T08API	1/2" API-5BLP	1/2" API-5BLP	35,0	35,0	73,0	18,3	80,4	85,1	0,51
752C--T12	3/4" NPT	3/4" NPT	41,0	41,0	73,0	25,7	87,1	91,8	0,51
752C--T16	1" NPT	1" NPT	41,0	41,0	73,0	25,7	87,1	91,8	0,51

754C – Modelo globo – Soquete solda S.W. x Soquete solda S.W.

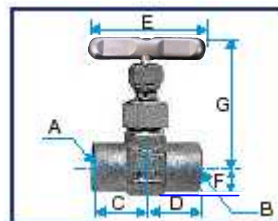

CÓDIGO	EXTREMIDADES*		DIMENSÕES (mm)						CV
	ENTRADA (A)	SAÍDA (B)	C	D	E	F	G		
							Fech.	Aber.	
754C--T04	1/4" (14,2mm)	1/4" (14,2mm)	35,0	35,0	73,0	15,5	80,4	85,1	0,51
754C--T06	3/8" (17,6mm)	3/8" (17,6mm)	30,2	30,2	73,0	18,3	80,4	85,1	0,51
754C--T08	1/2" (21,8mm)	1/2" (21,8mm)	35,0	35,0	73,0	18,3	80,4	85,1	0,51
754C--T12	3/4" (27,2mm)	3/4" (27,2mm)	41,0	41,0	73,0	25,7	87,1	91,8	0,51
754C--T16	1" (33,9mm)	1" (33,9mm)	41,0	41,0	73,0	25,7	87,1	91,8	0,51

* ASME B16.11

* Dimensões apenas para referência , sujeito a mudanças sem prévio aviso.

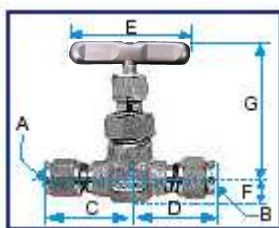
755C – Modelo globo – Tubo D-Seal x Tubo D-Seal

CÓDIGO	EXTREMIDADES		DIMENSOES (mm)						CV
	ENTRADA (A)	SAÍDA (B)	C	D	E	F	G		
							Fech.	Aber.	
755C--T04*	1/4" D.E.	1/4" D.E.	43,3	43,3	73,0	15,5	80,5	84,5	0,51
M755C--T6	6mm D.E.	6mm D.E.	43,3	43,3	73,0	15,5	80,5	84,5	0,51
755C--T06*	3/8" D.E.	3/8" D.E.	46,0	46,0	73,0	15,5	80,5	84,5	0,51
M755C--T10	10mm D.E.	10mm D.E.	46,0	46,0	73,0	15,5	80,5	84,5	0,51
M755C--T12	12mm D.E.	12mm D.E.	48,8	48,8	73,0	15,5	80,5	84,5	0,51
755C--T08*	1/2" D.E.	1/2" D.E.	48,8	48,8	73,0	15,5	80,5	84,5	0,51

* Também disponível com extremidades D-Lok. Adicione o sufixo "DL". Ex. 755CSST08DL

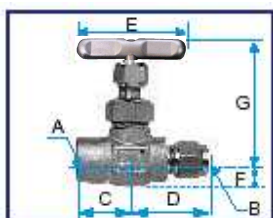
758C – Modelo globo – Rosca fêmea NPT x Tubo D-Seal

CÓDIGO	EXTREMIDADES		DIMENSOES (mm)						CV
	ENTRADA (A)	SAÍDA (B)	C	D	E	F	G		
							Fech.	Aber.	
758C--T04	1/4" NPT	1/4" D.E.	35,0	43,3	73,0	18,5	81,5	85,5	0,51
M758C--T604	1/4" NPT	6mm D.E.	35,0	43,3	73,0	18,5	81,5	85,5	0,51
758C--T06	3/8" NPT	3/8" D.E.	35,0	46,0	73,0	18,5	81,5	85,5	0,51
M758C--T1006	3/8" NPT	10mm D.E.	35,0	46,0	73,0	18,5	81,5	85,5	0,51
758C--T08	1/2" NPT	1/2" D.E.	35,0	48,8	73,0	18,5	81,5	85,5	0,51
M758C--T1208	1/2" NPT	12mm D.E.	35,0	48,8	73,0	18,5	81,5	85,5	0,51

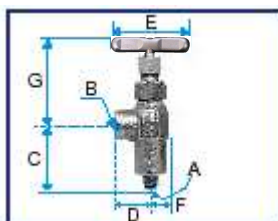
767C – Modelo angular – Rosca macho NPT x Rosca fêmea NPT

CÓDIGO	EXTREMIDADES		DIMENSOES (mm)						CV
	ENTRADA (A)	SAÍDA (B)	C	D	E	F	G		
							Fech.	Aber.	
767C--T04	1/4" NPT	1/4" NPT	60,0	33,3	73,0	18,5	81,5	85,5	0,33
767C--T04API	1/4" API-5BLP	1/4" API-5BLP	60,0	36,5	73,0	18,5	81,5	85,5	0,33
767C--T08	1/2" NPT	1/2" NPT	60,0	33,3	73,0	18,5	81,5	85,5	0,50
767C--T08API	1/2" API-5BLP	1/2" API-5BLP	60,0	36,5	73,0	18,5	81,5	85,5	0,50

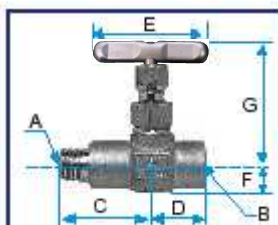
769C – Modelo globo – Rosca macho NPT x Rosca fêmea NPT

CÓDIGO	EXTREMIDADES		DIMENSOES (mm)						CV
	ENTRADA (A)	SAÍDA (B)	C	D	E	F	G		
							Fech.	Aber.	
769C--T04	1/4" NPT	1/4" NPT	55,3	35,0	73,0	18,5	81,5	85,5	0,51
769C--T04API	1/4" API-5BLP	1/4" API-5BLP	60,0	36,5	73,0	18,5	81,5	85,5	0,51
769C--T06	3/8" NPT	3/8" NPT	60,0	35,0	73,0	18,5	81,5	85,5	0,51
769C--T08	1/2" NPT	1/2" NPT	60,0	35,0	73,0	18,5	81,5	85,5	0,51
769C--T08API	1/2" API-5BLP	1/2" API-5BLP	60,0	36,5	73,0	18,5	81,5	85,5	0,51

* Dimensões apenas para referência, sujeito a mudanças sem prévio aviso.



GRÁFICO PRESSÃO MÁXIMA DE TRABALHO x TEMPERATURA

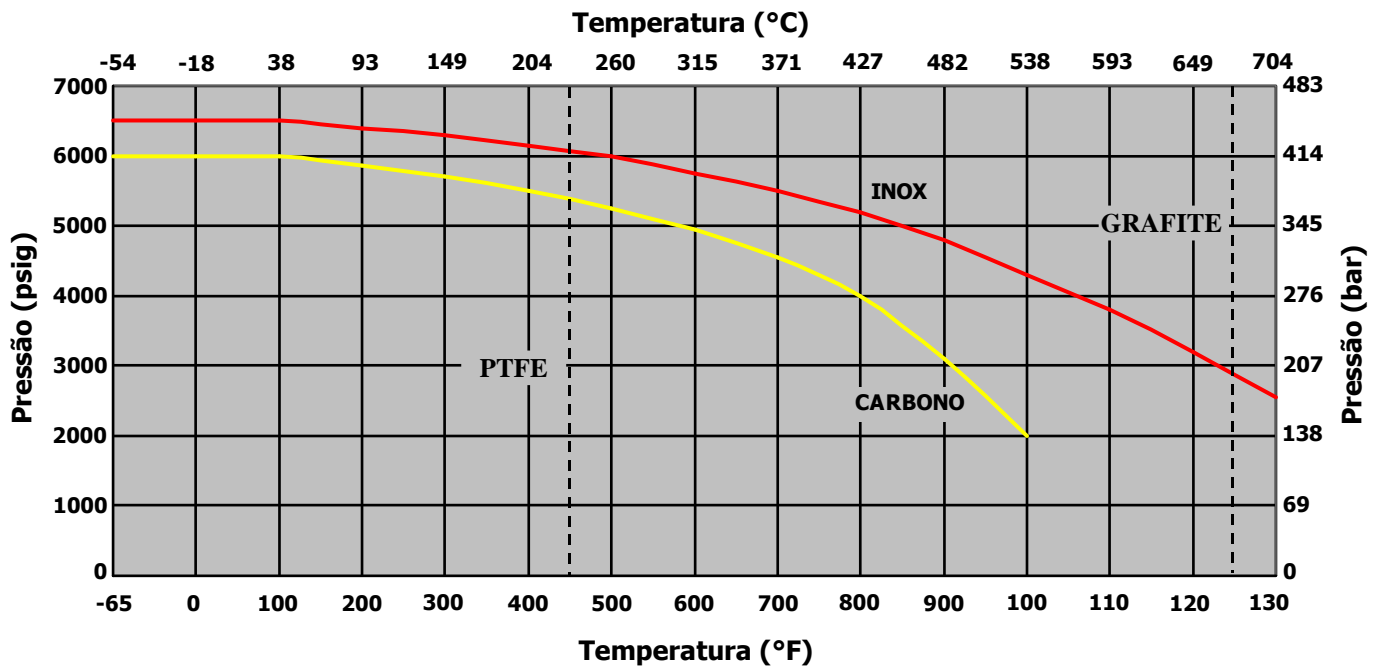

Para obter maiores informações sobre nossos produtos , visite o site www.detroit.ind.br
ou envie um e-mail para aplicacao@detroit.ind.br



Detroit Plásticos e Metais Ltda.

Av. Antônio Piranga , 2788 - CEP 09942-000
Diadema – SP – Brazil
Tel. (11) 4360-6700 - Fax. (11) 4075-1717
www.detroit.ind.br